

## PRO-36 | KOMPAKTE KERNBOHRMASCHINE



Das kompakteste Gerät, das von Promotech entwickelt wurde, und eine der kleinsten Einheiten der Welt. Zu den herausragenden Merkmalen von PRO-36 gehören:

- ultraleichtes Gewicht
- Getriebekasten und Schiebesystem als eine Einheit
- zweckbestimmter Motor mit Schwerlast-Getriebekasten
- wartungsfreundliches Design
- wartungsfreies Schienenführungssystem

PRO-36 ist mit einer magnetischen Feldformkontrolle (MFSC) und einem Magnetkraft-Adhäsionssteuermodul (MPAC) ausgestattet. Diese Einheiten erfassen die Haftkraft der elektromagnetischen Basis und schützen sowohl den Bediener als auch die Maschine vor der Arbeit an zu dünnen Werkstücken.

  
Kernbohrer  
max. 36 mm

  
Spiralbohrer  
max. 12 mm  
mit Weldonschaft  
19 mm

  
Schnitttiefe  
51 mm

  
Hub  
70 mm

  
Drehzahl  
350 U/Min.

  
Leistung  
1020 W

  
Gewicht  
10 kg



Max  
Ø 36 mm



Max  
Ø 40 mm



Max  
Ø 12 mm

#### PRO-36 TECHNISCHE SPEZIFIKATION

Motordrehzahl (unter Last)	350 U/Min.
Leistung	1020 W
Gewicht	10 kg
Max. Fräsleistung	36 mm
Maximale Bohrleistung	12 mm
Max. Senken	40 mm
Hub	70 mm
Max. Schnitttiefe	51 mm
Spannung	1~ 110-120 V, 50-60 Hz 1~ 220-240 V, 50-60 Hz
MPAC (Magnetkraft-Adhäsionssteuermodul)	ja
MFSC (Magnetische Feldformkontrolle)	ja
Magnetische Klemmkraft (Oberfläche mit einer Dicke von 25 mm und einer Rauheit Ra = 1,25)	917 kgf (9000 N)
Abmessungen der Magnetbasis	80 x 161 x 36,5 [mm]
Min. Werkstückdicke	6 mm
Werkzeugaufnahme	19 mm (3/4") Weldon
Produktcode 220-240 V, 50-60 Hz	WRT-0440-10-20-00-0
Produktcode 110-120 V, 50-60 Hz	WRT-0440-10-10-00-0

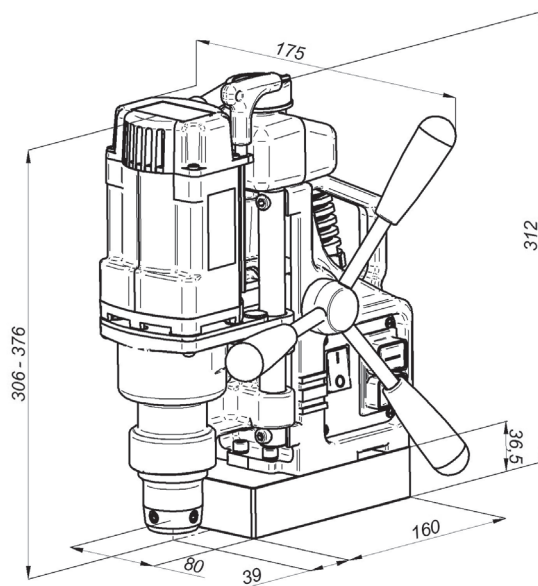

#### Standard-Lieferumfang:

- Magnetkernbohrmaschine
- Metall-Box
- Späneschutz/Bohrerschutz
- Kühlmittelflascheneinheit
- Sicherheitskette mit Karabinerhaken
- Innensechskantschlüssel s=4
- Bedienungsanleitung
- Standard-Versandgewicht - 16,7 kg

#### Ausgewähltes weiteres Zubehör:

- PDS-0110-03-00-01-0 DMP0251 Rohrbefestigung
- UKL-0440-16-00-00-0 Kühlsystem 2l
- PDS-0587-00-00-00-0 Vakuumpad
- ZSP-0587-11-00-00-0 Druckluftauswerfer



Vakuumpad



Druckluftauswerfer

Alle Informationen können ohne vorherige Ankündigung geändert werden. 20.08



PROMOTECH Sp. z o.o.  
ul. Elewatorska 23/1, 15-620 BIAŁYSTOK, POLAND  
tel. (+48 85) 678 34 05, fax (+48 85) 662 78 77  
marketing@promotech.eu www.promotech.eu

Ihr Händler vor Ort:

